

P/15.31.02.01.00.04

√ Rz 20 (√)

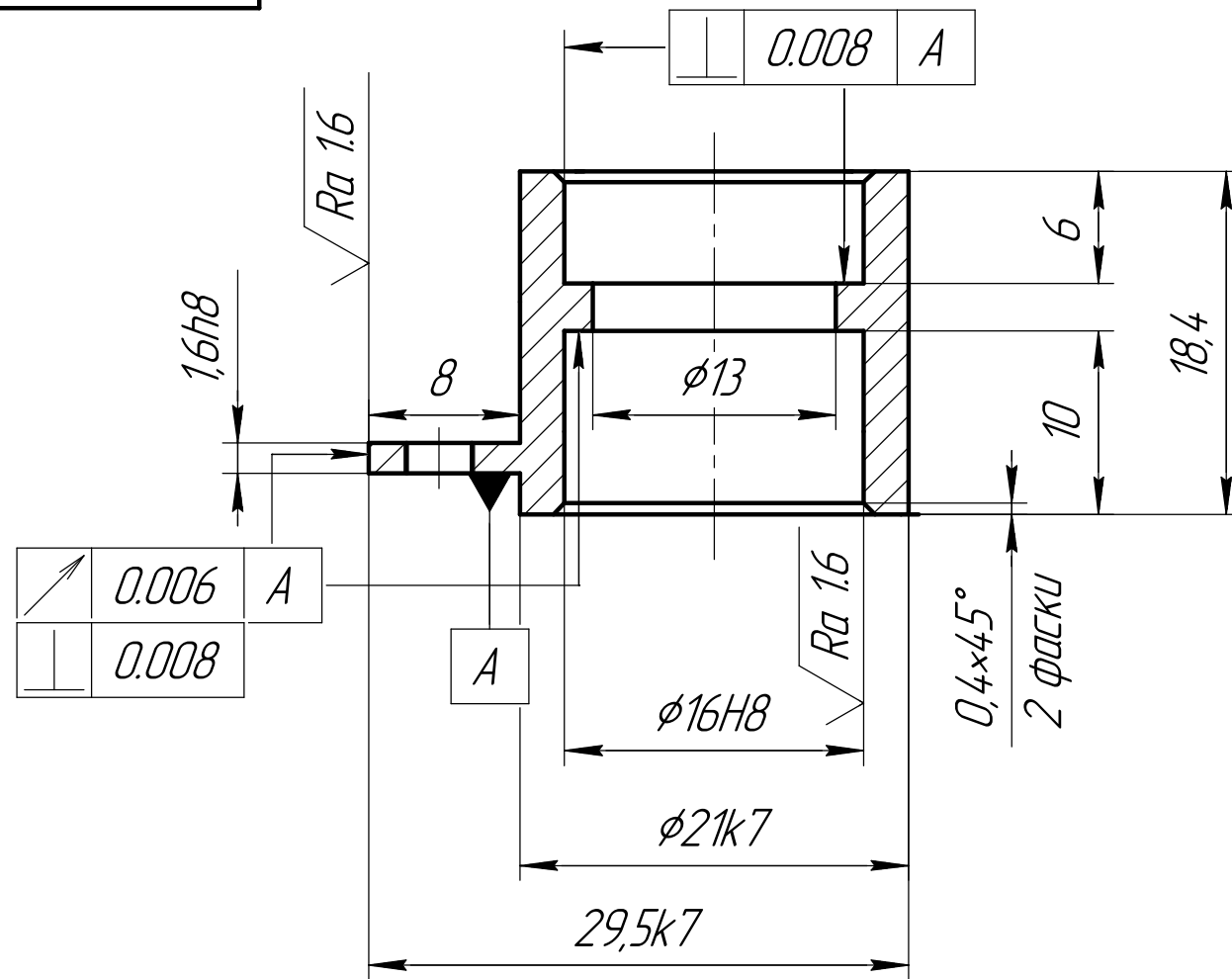

Технические требования

1. Неуказанные предельные отклонения
  - для отверстий H12
  - для валов h12
  - для остальных  $\pm IT12/2$
2. Термообработка колеса - нормализация  
твердость - HB 200
3. Покрытие антикоррозионное по специальной инструкции

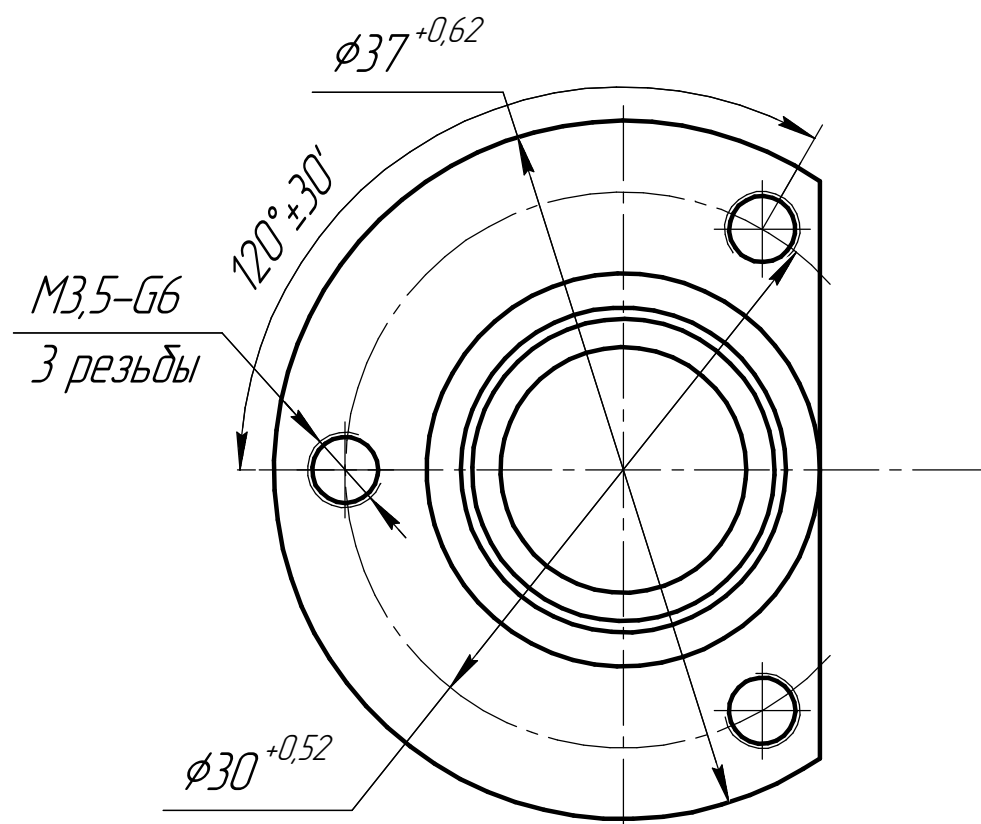

				P/15.31.02.01.00.04				
Изм.	Лист	№ докум.	Подп.	Дата	<h1>Втулка</h1>	Лит.	Масса	Масштаб
Разраб.	Рабданов							2,5:1
Проб.	Михайловская					Лист	Листов	1
Т.контр.						Сталь 20 ГОСТ 1050-88		
Н.контр.					МГТУ им. Н.Э.Баумана Группа ИУ2-69 Кафедра Р/15			
Утв.					Копировал			
						Формат А3		

Перв. примен.

Справ. №

Подп. и дата

Инв. № дубл.

Взам. инв. №

Подп. и дата

Инв. № подл.